



**ПЕДАГОГИЧЕСКИ
ФУНДАЦИЯ**

СОЦИАЛНА ПЕДАГОГИКА

СЪЩНОСТНИ ХАРАКТЕРИСТИКИ НА СОЦИАЛНОПЕДАГОГИЧЕСКАТА РАБОТА

Розалия Кузманова-Карталова

Социалнопедагогическата работа е динамична, интензивна и непрекъснато развиваща се професионална дейност. Тя е изключително сензитивна на промените в обществото и на потребностите на хората. Своевременното ѝ обновяване, като характер и специфики, е обвързано със социалните проблеми, които всяко общество акумулира.

Появата на необходимостта от професионална социалнопедагогическа работа, според някои изследователи, е резултат от несъвършенството на общественото устройство и функционирането на обществото [1, 35]. Според други, социалната помощ и подпомагане, макар и реализирани спорадично и неорганизирано, съществуват много отдавна, още в зората на общественото развитие, тъй като животът на хората винаги е бил сложен и многоизмерен. Вследствие на това те изключително трудно посрещат и решават своите проблеми без помощ и подкрепа. Традиционните начини за оказване на помощ от близките в семейството, от приятелите, от колегите в работата се оказват недостатъчно ефективни при разрешаването на лични проблеми, вследствие на което е възпрепятствано нормалното функциониране на личността в структурата на обществения организъм [1, 35 – 43]. Тази нужда от адекватна и навременна подкрепа предопределя необходимостта от професионализиране на помощта.

Социалнопедагогическата работа възниква в отговор именно на този дефицит от професионални знания и умения за регулиране на

човешките отношения, за улесняване на взаимовръзката „личност – общество”, което означава не само усъвършенстване на човешките отношения, но и усъвършенстване на самия човек, на социалния организъм, на обществото, в което той живее.

В началото социалнопедагогическата работа се съотнася именно с решаването на човешките проблеми, като работещите в тази посока се идентифицират с болногледачки в психиатрични клиники, в болници, с обществени работници и др. Същността на социалнопедагогическата работа много дълго търси своето определяне и идентифициране. Още в началото на двадесети век Мери Ричмонд в своя класически труд „Социална диагноза” (1917 г.) прави опит за очертаване на същността на социалнопедагогическата работа, като предложената от нея дефиниция е по-скоро описателна, включваща ситуациите, „... в които индивидът като човешко същество, е поставен в сложните взаимоотношения с другите индивиди и с институциите, когато трябва да решава свои неотложни и жизненоважни потребности (нужди)” [1, 35]. Безспорно обаче „Социална диагноза” е един от първите по-сериозни трудове за систематизиране на знанията и опита на специалистите със социално-помагачи функции в социалните благотворителни клубове и други подобни организации. Тези първи стъпки за професионален подход към социалнопедагогическата работа имат своето добро начало, свързано със специфичното обособяване и индивидуализирането на ситуацията около човека с проблем. По това време навлиза в употреба понятието „социална диагноза”, с което М. Ричмонд определя: схващането, подреждането и интерпретирането на социалноикономическите факти и събития във връзка с проблемите на клиента [2, 21]. Още тогава, освен погледа към проблемите на човека, се обръща внимание и на отражението на социалната среда върху тях. Това се обуславя от силното влияние на социологията, която изисква личността да не се анализира откъснато от обществото и от стопанското развитие на средата, а в имплицитна връзка с тях.

Още в началото при професионализирането на помощта се наляга на нуждата от специфични техники и подходи в социалнопедагогическата работа и от научен апарат за индивидуализиране на подхода към хората. Утвърждава се убеждението, че помощта от човек

към човека изисква участието на „целия човек”, което от своя страна е предпоставка за формулиране на специфични характеристики, определящи същността на социалнопедагогическата работа. Общото мнение е, че *чрез социалнопедагогическата работа се подпомагат хората и социалните групи да откриват и разрешават проблемите в индивидуалните и междуличностните им отношения, в социалната среда и в обществото.*

С утвърждаването си през времето социалнопедагогическата работа все по-отчетливо започва да се свързва с откриването на потенциалните конфликти между личностите, между социалните групи и средата с цел предотвратяване на натрупването им, с откриване и подсилване на личностните ресурси и възможностите на хората, групите и общностите за преодоляване на вътрешно личностното и социалното напрежение. Стремешът е *чрез социалнопедагогическа работа да се подпомогнат нуждаещите се да подсилят и/или възстановяват своето социално функциониране, като се създават все повече предпоставки за усъвършенстване на обществените условия за това.*

Социалнопедагогическата работа днес в XXI век се развива изключително интензивно, предвид ускореното развитие на обществото и съпътстващите го социални проблеми. *Насочеността на съвременната социалнопедагогическа работа не е много различна, макар и по-обособена и конкретизирана по сфери, а именно – да проучва и представя социалните промени, да разрешава проблемите в човешките взаимоотношения и да стимулира хората за по-добър живот, като на базата на теориите за човешкото поведение и за социалните системи, се намесва на местата, където хората се сблъскват със средата.*

Социалнопедагогическата работа основава своята теория на систематичната организация на научното познание, на изследвания и практически оценки от собствените и други научни области, които са специфични за нейния контекст. Тя проучва комплексността от взаимовръзки между хората и многобройните влияния на средата върху тях, разчитайки и отчитайки биосоциалните фактори, позовавайки се на теориите за човешкото развитие и поведение и на регулирането на социалните системи, като анализира

сложни ситуации, активизира и рационализира индивидуалните, организационните, социалните и културните промени в обществото.

Философията на социалнопедагогическата работа е *да се обръща към преградите, неравенството и несправедливостта, които съществуват в обществения живот, да отреагира на кризи и спешни случаи на ежедневни лични и обществени проблеми*. Използването от специалистите на разнообразни умения, техники и подходи в съответствие с нейния холистичен фокус – с акцент върху личността и върху нейното обкръжение, определя обхвата на професионалната намеса, а именно – от първичните личностни психосоциални процеси до участието в социалната политика, планирането и развитието на обществото. Може да се подчертае, че холистичният характер на социалнопедагогическата работа е универсален, но приоритетите в практиката варират в различните държави, в различното време в зависимост от културните, историческите и социално-икономическите условия.

Спецификите на социалнопедагогическата работа се определят от нейната същност. Различните изследователи имат различен поглед към същността, а отгук и към специфичните характеристики, определящи социалнопедагогическа работа, но те единодушно се обединяват около тезата, че се оказва професионална помощ и подкрепа на хората, за да живеят по-добре в социалното си обкръжение и в обществото.

Някои европейски изследователи на социалнопедагогическата работа извеждат следните характеристики на социалнопедагогическата работа, а именно, че тя е: „... психосоциална помощ за живот под формата на помощ за приспособяване, развитие и съзряване (Х. Пфафенбергер), терапия на конфликтите при социализация (Клаус-Юрен Тилман), помощ от обществото за компенсирание на социални дефицити, помощ чрез изграждане на способност за самопомощ в различни ситуации от човешкия живот (Зигфрид Кайл), специфично възпитание, което се осъществява след успешна десоциализация (Л. Рьоснер)...” и др. [11, 13; 7, 22; 10, 82 – 84]. Според Марика Майер, приват доцент в Бонския университет, социалната педагогика се характеризира най-вече със социален контрол, подпомагане и защита на клиента [5, 52 – 62]. Като цяло социалнопедагогическата

работа се приема като система за обществено подпомагане в конфликтните точки на обществото, като дейност за подпомагане и защита на човека и с огромно значение за възпитанието на хората в нравствено социално поведение. Освен това социалнопедагогическата работа е един стабилизиращ фактор за свободен обществен ред, за възпитание за живот в обществото с осмисляне на взаимовръзките в него, за житейски успехи и благополучие.

Американските изследователи (A. Morales, V. W. Sheafor) на социалнопедагогическата работа извеждат следните обобщени сфери на дейност, които очертават характеристиките ѝ, а именно:

– Реализиране на ангажименти за социалното усъвършенстване на обществото.

– Полагане на усилия за повишаване на социалните функции на индивида.

– Оценяване на развитието и използване на разнообразните скрити (потенциални) човешки способности.

– Разкриване на възможности за многостранна (мобилна) професионално-практическа реализация и перспектива.

– Действия за бързо ориентиране и социална активност [1, 40].

Руските изследователи на социалнопедагогическата работа я определят като процес на последователни и целенасочени отношения и действия, в които се обективират човешките възможности и условията на живот за активно социално функциониране на хората. Според Лев Мардахаев, социалната педагогика представлява собствен отрасъл от педагогическото знание, изследващо явления и закономерности на социалното изграждане и развитие на човека в социокултурната среда, а така също и целесъобразно организиране на социалнопедагогическата дейност за обезпечаване на социалното формиране и развитие на личността на човека в съответствие с потребностите за неговата самореализация, съобразно възрастта и индивидуалните му възможности [6, 13].

Е. Холостова счита, че социалнопедагогическата работа в максимална степен е обвързана с формите и методите на професионалното субект – субектно взаимодействие. Концептуалността при реализирането на това взаимодействие произлиза от факта, че социалнопедагогическата работа винаги се основава на научни концепции,

включително философски, психологически, социологически – за постигане на целите [по 12]. Освен това, социалнопедагогическата работа се съобразява с всички характеристики на социалната система, поддържа логиката на личностните и институционалните взаимоотношения, което предполага почтеност в действията, контрол при изпълнение на дейностите и висок самоконтрол при реализирането им.

Социалнопедагогическата работа се разглежда също като фиксирана последователност (алгоритъм) при изпълнението на инструментални и методически подходи за помощ на човека в беда. Свързва се с управлението на субект-обектните и субект-субектните взаимодействия с човека с проблем в настоящия момент и в настоящото социално пространство. В най-общ смисъл социалнопедагогическата работа се определя като развиване и поддържане на човешкото поведение и познание в продуктивно състояние [12].

Българските изследователи на социалната и социалнопедагогическата работа в голяма степен се обединяват около някои по-конкретни характеристики, които са в основата на нейната същност. Например Нели Петрова-Димитрова на базата на научни анализи на различни становища по въпроса, извежда следните *характеристики на социалнопедагогическата работа*, приети от професионалната общност като същностни, а именно:

– Социалнопедагогическата работа е *медиаторен процес*, чрез който се постигат хармонични отношения между индивидуалното и общественото за удовлетворяване на взаимните потребности чрез посредничество в личностно-ситуационното взаимодействие (У. Шварц).

– Социалнопедагогическата работа поставя *акцент върху социалните функции на хората* чрез професионални действия, насочени към техните връзки и отношения, които определят интеракцията между индивидите и техните среди (В. Бойм).

– Социалнопедагогическата работа е *разбиране и професионално включване във взаимодействието между хората и институциите*, така че хората да могат да се справят със задачите си в живота, да реализират амбициите и целите си, както и да облекчат своята мъка и нещастие, беда и опасност.

– Социалнопедагогическият процес обикновено се приема като *процес на интервенция и действие за подпомагане на хората*

при преодоляване на проблемите (Л. Луи) и за повишаване или възстановяване на техните способности за социално функциониране и за създаване на благоприятни обществени ситуации за постигане на целите.

– Социалнопедагогическата работа е *помагаща дейност*, работи се с хора с проблеми, като водещи са проблемите, свързани със социалното функциониране на хората [11, 13 – 15].

Според Григор Василев, основните характеристики на социалнопедагогическата работа се свързват с:

– Подобряване на качеството и начина на живот на всички хора – основна ценност и централен проблем в работата на социалния педагог.

– Социалнопедагогическата работа е насочена към подобряване и повишаване на функциите на отделните социални субекти.

– Социалнопедагогическата работа се характеризира със своето разнообразие, поради това, че включва различни социални случаи от разнообразни сфери на социалния живот и предполага богатство и разнообразие от знания, умения и способности, като предлага различни социални услуги.

– Социалнопедагогическата работа представлява огромно и необозримо богатство и разнообразие от дейности, разнообразни агенции и служби, в които социалните педагози работят.

– Социалнопедагогическата професия е професия на действието. Социалните педагози се намесват активно за ограничаване на проблемите в техния зародиш и за преодоляване на тяхното разрастване, като предпазват и помагат на хората да работят и действат ефективно в новите условия, при нови ситуации, които не могат да бъдат променени [1, 40 – 43].

Характеристиките на социалнопедагогическата работа са свързани и най-ярко се проявяват в процеса на помощ и подкрепа, като в процеса на социалнопедагогическа работа се прави диагностичен анализ, целеполагане, планиране, проектиране, подбор на средства и методи за работа с клиента и пр. Ефективността на работата се определя от адекватната насоченост към постигане на желаните резултати при оптимална цел, чрез съблюдаване на стандартите за работа с хора [12]. Това се потвърждава и от изследванията на Григор Василев, че „... цялото разнообразие от сложни взаимоотношения и взаимо-

действия на човека и обществото, неговото поведение и резултатите от неговия труд се изучава от социалната педагогия” [1, 35 – 43].

Приемат се три *основни направления на социалнопедагогическата работа, съобразно типа на потребността, в които се реализират спецификите на дейността*, а именно (фиг. 1) [по 2, 88]:

– *Първото направление* е свързано с подсилване системата на клиента, която е нарушена в своето функциониране или в своята психо-социална структура, като отстраняването на тези нарушения се означава като *психо-социална помощ*.

– *Второто направление* на помощ е, когато системата на клиента не е нарушена, но е необходимо от основания за сигурност и за предпазване да се доведе до равнище на оптимално функциониране, като съответната помощ се определя като *социално съпровождане*.

– *Третото направление* на социалнопедагогическа работа се реализира тогава, когато системата на клиента функционира оптимално, но, за да се установи една по-ценностна ситуация и да се постигне по-високо равнище на функционирането ѝ, се реализира *социално и духовно нравствено обучение*.

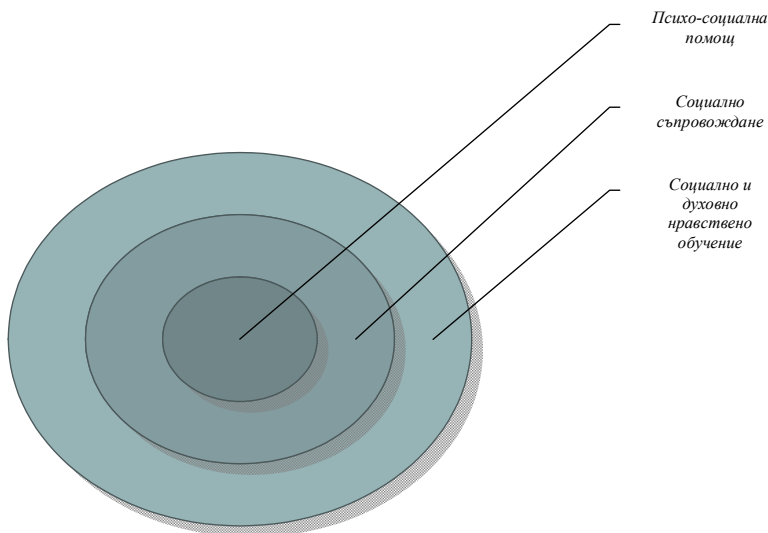

Фиг. 1. Направления на социалнопедагогическата работа

На фигура 1 са представени йерархично направлението на социалнопедагогическата работа. Както е видно от диаграмата, външният концентричен кръг, най-големият, представя сферата на работа, свързана със социалното и духовно-нравственото обучение. Може да се каже, че когато едно общество е създавало необходимите условия за пълноценен и здравословен живот, а проблемите се овладяват превантивно чрез социално и духовно нравствено обучение, основата е стабилна и се създават предпоставки да се реализира непрекъснато усъвършенстване на личностите и средите. Това е предпоставка за просперитет и за развитие на обществото. Ролята на социалния педагог тук е да подпомага процесите на осъзнаване на личностите и духовно-нравственото им извисяване, поддържането и развиването на адекватен ценностен модел, който да е основен двигател при реализиране на дейностите, усъвършенстването на обществото и на хората.

В случаите, когато се констатира определени деструктивни предпоставки в обществото, в семейството или в личността, се подхожда именно към социално съпровождане чрез подпомагане, подкрепа, информиране за начини и практики за подсилване на личностния капацитет, за справяне с трудностите и за приемането им като временни и преодолими. В случая на това второ ниво се предполага, че са създадени всички обществени условия системата да функционира оптимално – с ефективен обществен ред, с адекватно законодателство и с добри специалисти. Тук от особено значение е да се поддържа реално, ясно и отчетливо тезата за справедливост по отношение на дейностите и постъпките на хората и институциите, което да бъде основен движещ мотив за подсилване на нишите в поведението и характеристиките на хората, за развиването на конструктивно поведение и проактивно личностно и социално функциониране.

Когато обаче тези условия по определен начин са деформирани, а отношенията между хората, обществото и институциите компрометирани, се разкрива необходимостта от активна психо-социална помощ за хората и от оптимизиране работата в институциите. Това е третият концентричен кръг на системата, представен в диаграмата. Деформирането на ситуационната стабилност на личностите се реализира при недостатъчна емоционална, характерова и ценностна стабилност, водещо до деструктивни отношения, поведенчески

аномалии и личностна деградация. В такива случаи е необходима бърза, навременна и адекватна социалнопедагогическа работа, реализирана чрез различни подходи – консултиране, терапия, рехабилитация, ресоциализация и др.

Може да се подчертае, че активната социалнопедагогическа работа при търсенето на изход от трудна ситуация е свързана с множество фактори, като:

– Корекции в средата и в личността за преодоляване на проблемната ситуация.

– Ефективност на социално-икономическите, социално-психологическите и социалните нормативни и институционални разпоредби.

– Обхватна система от социални институции и социални услуги за човека и способността им да осигурят професионално обслужване, внимание или помощ.

– Правна рамка, отговаряща на нуждите на хората и обществото и адекватно осигуряване на правната регламентация на социалните услуги и помощи [12].

Може да се обобщи, че социалнопедагогическата работа се приема като *средство за контрол, регулиране и планиране на социалните процеси в обществото*, за гарантиране на процесите за възстановяване на личностния ресурс и за подобряване възможността за интегриране на човека в социума.

Друг акцент по отношение на социалнопедагогическата работа е, че тя се реализира като *комплексна интегративна дейност*, характеристика, произтичаща от сложността и многовариантността на необходимата помощ. „В зависимост от особеностите на клиента, от спецификата на социалните проблеми и тяхната проекция като личностни проблеми, от социалните условия и ресурси, тя може да се реализира като винаги специфичен ансамбъл от подпомагане, услуги, образование, терапия, грижи, подкрепа, посредничество и др.” [11, 14].

Социалнопедагогическата работа е и *психосоциална помощ за живот*, като помощта се изразява в едновременно създаване, организиране, активизиране, усъвършенстване на индивидуалните личностни капацитети и на социалните ресурси. Добре е да се уточни, че тази характеристика на социалнопедагогическата работа е една от силно диференциращите я по отношение на другите помагачи

професии. При социалнопедагогическата работа се работи с хора с проблеми, като водещо място имат проблемите, свързани с успешното социално функциониране на хората. Много важно е да се подчертае, че помагането се изразява не в решаването на социалните проблеми на нуждаещите се, а в развиване, повишаване или възстановяване на техните индивидуални, групови или общностни капацитети, за да се справят с трудностите и да придобият умения в други ситуации да се предпазват или да разрешават сами своите проблеми. Може да се изтъкне още, че помагането се осъществява не като въздействие (поправяне, ремонтване, моделиране) на клиента, а като процес на взаимодействие, на партньорство и сътрудничество между клиента и специалиста, като помощта е доброволна и се оказва при зачитане на достойнството и самоопределянето на клиента. Професионалистът знае, че социалнопедагогическата помощ е услуга, тя е право на клиента [11, 13 – 14]. Неминуемо, за да бъде успешна помощта, тя трябва да се оказва в интеракция със средата и с хората, които се нуждаят от помощ и да се подпомогне успешната интеграция на личността в обществото.

Социалнопедагогическата работа има някои специфични особености, свързани със съдържанието и реализирането на необходимата помощ, както и с характера на работното взаимодействие [по 2, 89 – 90], а именно:

– На първо място това е преодоляването на субект-обектното отношение – отношението от позицията на силата на професионалиста към клиента, върху който трябва да се въздейства, за да се реши неговия проблем. Приета е идеята за субект – субектен тип отношения между помагачия специалист – социален педагог и клиента. Предполага се доброволност от страна на клиента при търсенето на подкрепа и равнопоставеност на двете страни в интеракционния процес. Равнопоставеността се изразява в договарянето на участниците в работното взаимодействие за пътищата, по които да се достигне до същинския проблем, за целите, които да се постигнат, за предмета и границите на интервенцията, за методите и средствата, които ще се използват.

– Друга особеност е акцентирание върху промяната на околната среда на клиента и на самия клиент конкретно. Стремение

жът за едновременна промяна у клиента и в неговата среда е предпоставка за успех на социалнопедагогическата работа. Разбира се, много е трудно, дори недостижимо, да се интервенира едновременно, с един и същи интензитет и с еднакво качество и в двете среди – на клиента и на неговото обкръжение, но, в зависимост от проблема, се интервенира по-интензивно там, където е същинският проблем. Това не означава, че се изоставя принципът за едновременни изменения в клиента, на неговото жизнено състояние и на качество му на живот, но се дава приоритет на неотложния, на най-изявения проблем.

– *Третата особеност се свързва с необходимостта да се определи точно видът на помощта, която трябва да се реализира* – консултиране, информиране, защита, подпомагане и др. или комбинирането на няколко вида помощ.

– *Четвъртата особеност е по посока комплексността на помощта* – т.е. социалният педагог заедно с клиента обсъждат множеството проблеми, създаващи трудности на клиента, като специалистът интервенира дотам, докъдето достига неговата компетентност и в същото време при необходимост опосредства връзката на клиента и с други специалисти. Тази посредническа и медиаторна роля дава възможност да се организира социалнопедагогическа работа с отложен случай, т.е. да се оцени ситуацията и да се вземе решение кой проблем е спешен и неотложен, кой е с по-слаб характер и кой може да бъде разрешаван на по-късен етап.

– *Петата особеност се изразява в опирането на силните страни на клиента* – за социалния педагог клиентът е в състояние да си помогне сам, ако открие и активизира своите способности и умения. Тук се крие основанието за позитивна нагласа към всеки клиент, към неговите сили и възможности, към личностния му ресурс, като ситуацията за несправяне с трудностите се приема като временна и преодолима.

Според С. Нунев помощта, която се оказва „...е с различна насоченост и характер в съответствие с потребностите и проблемите на клиентите и като цяло цели да съдейства и подкрепи клиента да развие компетентността си до равнище, позволяващо му със собствени усилия да се справя с трудностите в живота” [9, 151].

При реализирането на социалнопедагогическата работа може да се заложи на следните няколко подхода (фиг. 2) [4, 18 – 19]:

– *Интегративен подход* – взаимодействие между специалисти от различни професионални направления, от различни институции и на различни равнища с цел помощ на клиента; комбиниране на знания от различни науки за по-добро опознаване на клиента, на неговите потребности и интереси и съобразяване на индивидуалната програма за работа по случая с тях.

– *Системен подход* – целенасоченост и системност при работата на различни равнища в посока разрешаване проблемите на клиента.

– *Структурен подход* – неговото съдържание се свързва с ясното разграничаване на сферите на работа по различните видове проблеми, за да могат да се обхванат т.нар. „гранични проблеми“ и да се избегне прехвърлянето на случая между институциите.

– *Индивидуално-личностен подход* – използване на наличните ресурси, т.е. позоваване на силните страни у личността на клиента за помощ по проблема му.

– *Иновационно-трансформационен подход* – социалнопедагогическата работа залага на новите методи и техники, на новите механизми за дейност, съобразно индивидуалните потребности на клиентите.

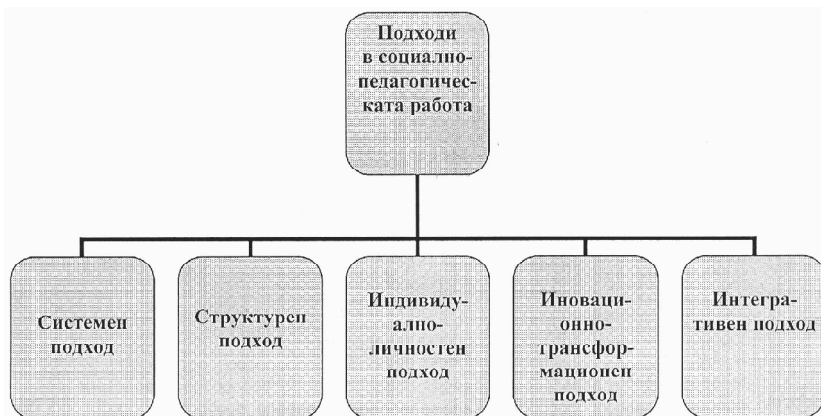

Фиг. 2. Подходи в социалнопедагогическата работа

Друг елемент, изграждащ палитрата от същностни характеристики на социалнопедагогическата работа, са принципите, по които

се реализира тя. По своята същност принципите в социалнопедагогическата работа отразяват основните изисквания към съдържанието, организацията и процесуалната страна на социалнопедагогическата работа. Те определят взаимовръзката между теорията и практиката и помагат да се реши творчески проблемът на клиента. Изследователите аргументират различни принципни положения в основата на социалнопедагогическата работа, които не се различават особено по своята същност и посока на приложимост. Принципите най-общо могат да бъдат обособени в три аспекта: принципи на социалната педагогика като наука; принципи на социалната педагогика като практика; принципи на образователната дейност за подготовката на специалисти за социалната и педагогическата сфери [6, 26 – 27].

Руският изследовател Лев Мардахаев извежда следните принципи на социалнопедагогическата работа [6, 28 – 40]:

- Принцип на природосъобразността.
- Принцип на индивидуалния подход.
- Принцип на хуманизма.
- Принцип на личностната обусловеност на социалнопедагогическата работа.
- Принцип на взаимосвързаността на професионализма и резултатността от работата на социалния педагог.
- Принцип на културосъобразността.
- Принцип на социалната обусловеност.
- Принцип на средовата обусловеност.
- Принцип на педагогизация на средата.
- Принцип на единство на живота и възпитанието.
- Принцип на откритост на възпитателната среда.

Схема на принципите на социалната работа прави и Тодор Минев, а именно [по 7, 164 – 169]:

- Принцип на гражданственост.
- Принцип за индивидуален подход.
- Законност.
- Опора на социално-позитивните личностни ресурси на личността на клиента – приемане, уважение и доверие.
- Хуманно отношение към клиента.
- Цялостност и комплексност на социалната работа.

- Конфиденциалност.
- Неосъждащо възприемане на другия и разбиране.
- Антидискриминационност и справедливост.
- Компетентност и отговорност.

В резултат на своите изследвания Пепа Митева извежда следните принципни положения в основата на социалната работа:

- Хуманизъм.
- Убеждение, вяра в собственото достойнство и качества, както и в честността и достойнството на всяка отделна личност.
- Убеждение, че всеки човек има социални нужди и право да реши за себе си какви са неговите потребности.
- Вяра във възможностите на всеки човек да използва собствения си капацитет.
- Поверителност на информацията (конфиденциалност).
- Зачитане правата на клиента.
- Работа в мултидисциплинарен екип [8, 15].

Според Сашо Нунев, социалната работа се базира на следните основни принципи:

- Свобода на индивида и право на самоопределяне.
- Социална справедливост.
- Социална солидарност.
- Социално партньорство.
- Конфиденциалност.
- Ефективност [9, 16].

Друг поглед към принципите на социалнопедагогическата работа е изведен в следната класификация (Р. Кузманова-Карталова) [3, 252]:

- *Сътрудничество* – тясна връзка и съвместна дейност между различните институции, взаимопомощ и взаимовръзка между специалистите при работата.
- *Съгласуваност* – ясна представа за съдържанието на дейностите на различните равнища и прозрачност на методите за работа с цел съблюдаване на последователност и на по-висока резултатност.
- *Целенасоченост* – поставяне и регулярно изпълнение на целите във връзка с помощната дейност, планиране на работата за цялостно обхващане на проблемните сфери у личността.

– *Своевременност* – нуждата от помощна работа е непосредствена, адекватното и бързо реагиране на проблема съдейства за неговото ограничаване и незадълбочаване.

– *Обратна връзка* – перманентната обратна връзка регулира качеството и ефективността на оказваната помощ, като повишава убедеността на специалистите от резултатността на извършваната дейност, засилва вярата на клиента в професионализма на подпомагащите го специалисти.

– *Активност* – клиентът да бъде активен участник при разрешаването на неговия проблем чрез съблюдаване на позиция за борба с трудностите, а не примиренчество с тях.

– *Помощ за самопомощ* – активизиране на силните страни у нуждаещия се, обучаване в умения и техники, чрез които би могъл да

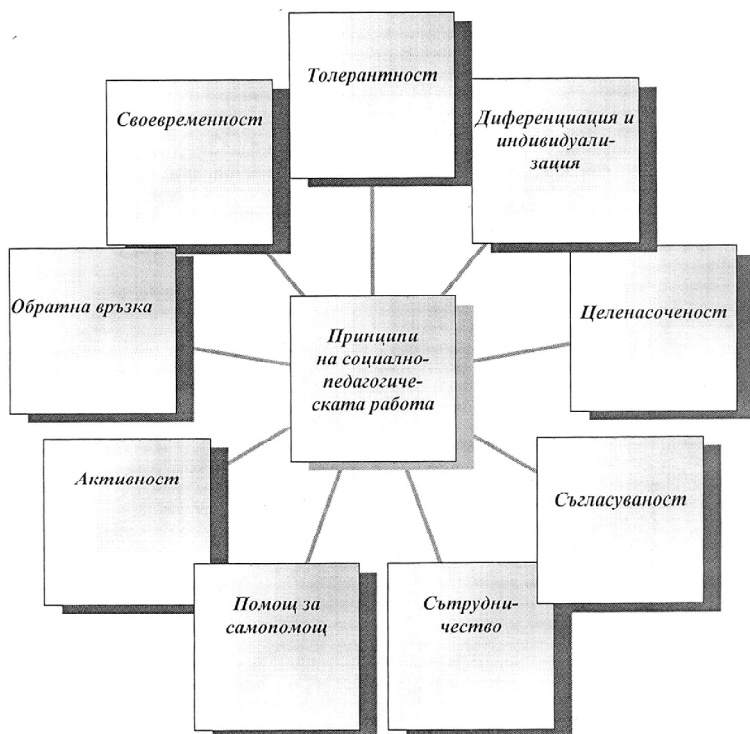

Фиг. 3. Принципи на социалнопедагогическата работа (по Р. Кузманова)

се справи сам с трудностите, с по-голяма готовност за доказване на себе си.

– *Диференциация и индивидуализация* – разграничаване и унифициране на всеки случай, като се изхожда от презумпцията, че всеки отделен случай е различен и за всеки би трябвало да се подхожда спрямо конкретната ситуация и нужда.

– *Толерантност* – приемане, уважение и зачитане на всички хора, без да се акцентира на раса, пол, възраст, социално и материално положение.

Структурно-функционалните компоненти на социалнопедагогическата система предполагат сложна, многообхватна и многоаспектна професионална дейност. Работи се на три взаимосвързани йерархични позиции – институционално, общностно и лично, със строго определени параметри на дейността. Диференцират се следните равнища на социалнопедагогическа работа:

– *Микроравнище* – свързва се с пряката дейност с клиента по отношение разрешаването на неговия проблем, като успешността на работата зависи в голяма степен от личностните и професионалните качества на социалния педагог да съдейства за разрешаването на проблема.

– *Мезоравнище* – равнище на институциите и организациите, които могат да окажат помощ при разрешаването проблема на клиента чрез подпомагане, контрол, информизиране, чрез различни видове помощи и услуги.

– *Макроравнище* – обикновено се приема като равнище на държавната политика, на реда и законите, по които се реализира социалната помощ към хората.

Анализът сочи, че дейността по социалнопедагогическата помощ и подкрепа е йерархично верифицирана, нормативно обусловена и прецизирана съобразно вида и обхвата на проблема. В този смисъл тя се диференцира като държавна дейност, като дейност на обществото и институциите, като дейност, насочена към конкретния нуждаещ се, но взаимобуславяща се на различните равнища. Нагледно може да се представи така (фиг. 4):



Фиг. 4. Взаимна обусловеност на дейностите на различните равнища на социалнопедагогическа работа

Тази взаимна обвързаност между различните равнища на социалнопедагогическа работа има своята процесуална цялост. При нормално функциониращо демократично общество различните сфери на дейност са взаимно свързани. Така например в развитото демократично общество има закони, процедури и правила, създавани от законодателната и утвърждавани чрез изпълнителната власт. Държавната политика по отношение социалното подпомагане на хората, семействата и общностите се реализира чрез съответните министерства и държавни агенции, които свеждат на областно и общинско ниво методиките за помощ и подкрепа към нуждаещите се хора. Областните и общинските структури създават условия и оказват методическа помощ по прилагането на социалните услуги за хората, което пък от своя страна се осъществява чрез пряка работа на терен от страна на социалните педагози. Изведените тенденции от практиката са основа за оптимизиране и промени в социалнопедагогич-

ческата работата, което се осъществява чрез предложения към изпълнителните и законодателните власти.

Може да се подчертае, че механизмите на социалнопедагогическа работа са йерархично подредени и взаимосвързани и зависят от появата на обстоятелства в общността, в региона, в областта, в града, създаващи дискомфорт и водещи към неблагоприятия. Механизмите на социалнопедагогическа работа са обвързани и с промени в околната среда, с промени в човека, с промени в здравния и в социалния статус на хората. Необходимостта от навременна социалнопедагогическа работа е належаща, тъй като неудовлетворената потребност създава напрежение и води до конфликт у личността и/или в обществото, което създава предпоставки за социални рискове [12].

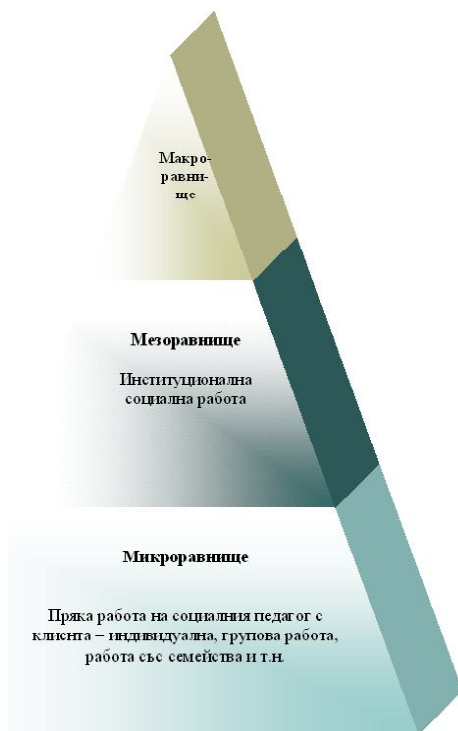

Фиг. 5. Равнища на социалнопедагогическата работа

Вследствие на анализа, направен от собствени проучвания и на изследователски тези на български и чужди автори, търсеци отговори на въпроса за най-типичните характеристики на социалнопедагогическата работа, може да се обобщи:

Социалнопедагогическата работа, нейната същност и характеристики, непрекъснато се развиват и актуализират с развитието на обществото и с ускоряването на процесите в социалната действителност. Това е гаранция, че се търсят все по-добри възможности и подходи за развиване и утвърждаване на личностния статус на човека, за превенция и разрешаване на проблемите на хората и в обществото. Водеща характеристика, отличаваща социалнопедагогическата работа от другите професионални дейности с помагачи функции, се очертава – реализирането на социалнопедагогическа работа за едновременни изменения в личността на човека с проблем и в неговата среда, както и в социалната среда, въобще, по посока духовно нравствената устойчивост на хората и развитие на обществото.

Социалнопедагогическата работа ще бъде винаги актуална, а необходимостта от нея неизменна, тъй като колкото по-развито е става едно общество, толкова повече човешкият фактор се нуждае от помощ и подкрепа за развиване, утвърждаване и отстояване на личностния и социалния капацитет.

ЛИТЕРАТУРА

1. *Василев, Г.* Социалната педагогия – нов подход за усъвършенстване на обществото. – Педагогика. 1997, № 8, с. 35 – 43.
2. *Владинска, Н.* Въведение в история и теория на социалната работа. В. Търново, 1994.
3. *Кузманова-Карталова, Р.* Глобализация и социалнопедагогическа дейност. – В: Образованието в глобализиращия се свят. В. Търново, 2004, с. 250 – 253.
4. *Кузманова-Карталова, Р., Пл. Легкоступ.* Социалнопедагогическата работа и изкуството. В. Търново: Фабер, 2012.
5. *Майер, М.* Какво разбираме под социална педагогика? Варна: Компас, 1993, № 3–4, с. 52 – 62.

6. *Мардахаев, Л. В.* Социальная педагогика. Москва: Юрайт, 2011.
7. *Минев, Т.* Теоретични и методически основи на социалната работа. В. Търново: Фабер, 2012.
8. *Митева, П.* Очи в очи! Как да върнем стабилността си през подкрепата на социалния работник? С.: М-8-М, 2000.
9. *Нунев, С.* Основи на социалната работа. Шумен, 2001.
10. *Петрова, Н., Н. Владинска.* Науката социална педагогика – за нейния предмет и обект. – Педагогика, 1996, № 6, с. 80 – 89.
11. *Петрова-Димитрова, Н.* Основи и методи на социалната работа. С.: Литера, 2001.
12. *Холостова, Е. И.* Технология социальной работы, 2013.
13. *Morales, A., V. W. Sheafor.* Social work a profession of many faces. Boston, 1996.
14. N. A. S. W. National Association of Social Workers. 1996.

СЪЩНОСТНИ ХАРАКТЕРИСТИКИ НА СОЦИАЛНОПЕДАГОГИЧЕСКАТА РАБОТА

РОЗАЛИЯ КУЗМАНОВА-КАРТАЛОВА

Резюме

Резюме: В студията се представя анализ на някои характеристики на социалнопедагогическата работа в контекста на съвременната теория, социалнопедагогическото познание и практиката. Извеждат се някои специфични характеристики на социалнопедагогическата работа като интегративна дейност, медиаторен процес, помагача дейност и други. Очертават се принципите на социалнопедагогическата работа и подходите за реализирането на ефективна помагача дейност в полза на хората и на обществото. Представят се особеностите, отличаващи социалнопедагогическата работа като професионална дейност, като се извеждат характеристиките на нейната специфика на различните равнища при реализирането ѝ – микро-, мезо- и макроравнище.

Ключови думи: социалнопедагогическа работа, социалнопедагогически характеристики, социалнопедагогически подходи, социалнопедагогически принципи, социалнопедагогическа помощ, равнища на социалнопедагогическата работа.

ESSENTIAL CHARACTERISTICS OF SOCIAL AND EDUCATIONAL WORK

ROSALIYA KUZMANOVA-KARTALOVA

Summary

The study presents an analysis of some features of social and educational work in the context of the modern social theory, social and educational scientific knowledge and practice. Specific characteristics of social and educational work, such as an integrative activity, mediated process, social supporting activity and others have been inferred. The principles of social and educational work and approaches to the implementation of effective helping activity for the benefit of individuals and society have been outlined. The characteristics that distinguish social and educational work as a professional activity have been theoretically provided displaying the characteristics of the specificity at different levels – micro, meso and macro level in its implementation.

Key words: social and educational work, social and educational features, social and educational approaches, social and educational principles, social and educational support, levels of social and educational activities and work.